



BOA

Rollenspaltmaschine

Die Rollenspaltmaschine wurde für das Schneiden von Restrollen oder fehlerhaften Papierrollen entwickelt.

Die Papierrollen werden in kleine Teile geschnitten, um eine Weiterverarbeitung z. B. mit einem Pulper oder einer Ballenpresse zu ermöglichen. BOA hat zwei Rollenspaltmaschinen im Angebot - die hydraulische HRSM und die mechanische RSM. Die besonderen Merkmale dieser Maschinen sind ihre einfache und erprobte Konstruktion, Bedienung und Steuerung.

Die BOA-Rollenspaltmaschine kann nicht nur für Papierrollen eingesetzt, sondern auch für die Verarbeitung von anderem Material wie Aluminiumrollen, Kunststoffrollen oder Ballen mit Kunststoff modifiziert werden. Es stehen verschiedene Fördersysteme zur Auswahl wie Stahlplattenförderer, Gleitgurtförderer und Schubbodenförderer.

BUILT ON AMBITION





Technische Daten

Typ	RSM	HRSM 25 Tonnen	HRSM 40 Tonnen
Motorleistung	2,6-3,2 kW	11 kW	18,5 kW
Max. Schnittbreite	1800 mm	1600-2600 mm	1600-3600 mm
Max. Schnitthöhe	600 mm	1500-2100 mm	1500-2100 mm
Max. Schneidkraft		25 Tonnen	40 Tonnen
Schnittgeschwindigkeit	9 und 4,5 cm/sec	4,5 cm/sec	4,5 cm/sec
Ablagetisch	1800-1200 mm		
Kapazität	max. 400 Rollen Pro Stunde		
Gesamtgewicht	1750 kg		

HRSM Funktionsbeschreibung

Die Höhe des Messerbalkens ist einstellbar und nach oben und unten durch Endschalter begrenzt. Die Schneidwerkzeuge sind zudem durch einen hydraulischen Druckschalter geschützt. Die Schneidwerkzeuge werden von zwei speziell konstruierten Zylindern angetrieben, welche sich synchron bewegen. Die Zylinder sind für eine bessere Verteilung der Kräfte mit zwei Führungswellen ausgestattet. Das Schneiden wird mit Hilfe eines optischen Schalters so gesteuert, dass eine manuelle Einstellung des Rollendurchmessers nicht erforderlich ist. Die hydraulische HRSM Rollenspaltmaschine kann mit einem Aufgabetisch, einer Rollenhebevorrichtung und einem Fördersystem ausgestattet werden. Die Förderbänder können das Material in beide Richtungen transportieren, so dass das Papier in kleine Stücke geschnitten werden kann. Die mechanische RSM Rollenspaltmaschine verfügt über einen Aufgabetisch und eine Messvorrichtung für den Rollendurchmesser. Dank der rotierenden Auflage können die Rollen halbautomatisch beschickt und abtransportiert werden. Die Maschinen können ohne ein spezielles Fundament installiert und mit Hilfe von verstellbaren Füßen auf die richtige Höhe eingestellt werden.

Betriebssicherheit

Die Maschine ist mit einem Schaltschrank, einem Zweihand-Schaltsystem und einem Notausschalter ausgestattet, mit dem der Messerbalken sofort gestoppt werden kann. Die Schneidwerkzeuge sind gegen Überlastung geschützt. Sie bewegen sich bei Überlast automatisch nach oben in die Grundposition.

Optional kann die Maschine mit einem Notkreis mit Lichtschrankenvorhang ausgestattet werden, der die Maschine automatisch abschaltet, wenn sich Personen im Funktionsbereich aufhalten.

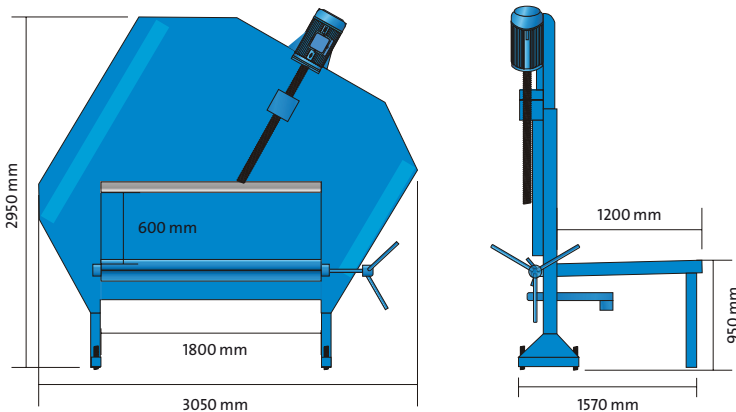

RSM

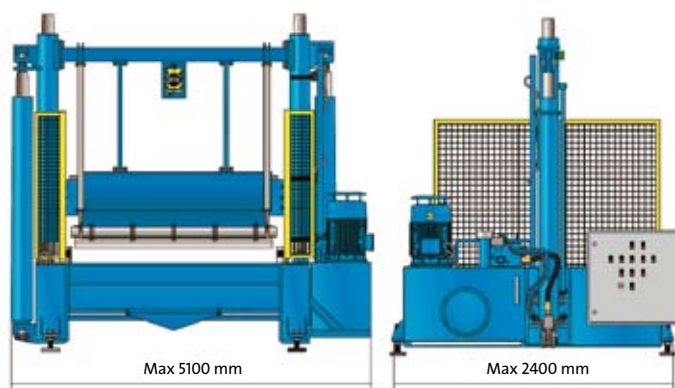

HRSM

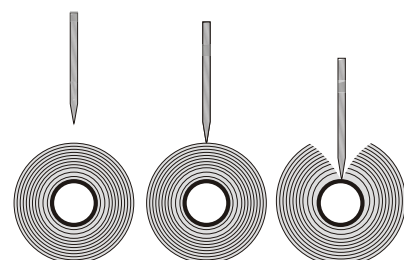

Schneidtechnik

